

METODIKA PRO PŘEDŠKOLÁKY

BAMBÍNO JDE NA NÁVŠTĚVU

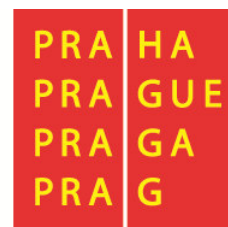

EVROPSKÁ UNIE
Evropské strukturální a investiční fondy
OP Praha – pól růstu ČR





BAMBÍNO JDE NA NÁVŠTĚVU

Bambíno vyrazilo na předvánoční návštěvu. Společně jsme se vydali prozkoumávat obydlí ať už daleko na severu nebo prostě u nás doma. Byla to velká zábava. Protože jsme postavili domky z nejrůznějších materiálů, v předčtenářské dílně jsme prozkoumali pohádku O třech prasátkách a jejich třech různých domcích. Navštívili jsme i nizozemský větrný mlýn. Průvodci po rozmanitých koutech světa nám byli noví plyšová kamarádi, kteří žijí na plyšové mapě a cestují s panem Bambínem. Tuto mapu s kamarády nám ušila jedna paní učitelka z nejmenší skupinky. Bezvadně se s ní hraje.



Také není potřeba připomínat, že je čas adventu, blíží se nám Vánoce a s nimi všemožné vánoční bytosti, které v různých koutech světa nosí vánoční překvapení. Ať už jsme odkudkoliv, tak jedno je jisté, že v Bambínu si v tomto čase připomínáme koledy, vánoční písničky a zdobíme vánoční stromeček. Nesmíme zapomenout, že nás každý rok navštěvuje Mikuláš a Anděl. Ani letos na nás nezapomněli. V adventním období se také konají napříč všemi skupinami vánoční workshopy. Rodiče přijdou za námi do Bambína, společně vyrábíme, zpíváme a mlsáme. Je to krásný čas, který trávíme všichni spolu.



Užijte si s námi předvánoční atmosféru a inspirujte se od nás. Krásný adventní čas.

TICHÁ NOC NAPŘÍČ CELOU EVROPOU

German

Stille Nacht, heilige Nacht Alles schläft;
einsam wacht Nur das traute hochheilige Paar.
Holder Knabe im lockigen Haar,
Schlaf in himmlischer Ruh!
Schlaf in himmlischer Ruh!

Italian

Astro del ciel, Pargol divin,
mite Agnello Redentor!
Tu che i Vati da lungi sognar,
Tu che angeliche voci nunziar,
luce dona alle genti
pace infondi nei cuor!

Česky

Tichá noc, svatá noc
jala lid v blahý klid.
Dvé jen srdcí tu v Betlémě bdí,
hvězdy při svítu u jeslí dlí,
v nichž malé děťátko spí---,
v nichž malé děťátko spí.

English

Silent night, holy night
All is calm all is bright
'Round yon virgin Mother and Child
Holy infant so tender and mild
Sleep in heavenly peace
Sleep in heavenly peace



French

Douce nuit, sainte nuit!
Dans les cieux ! L'astre luit.
Le mystère annoncé s'accomplit
Cet enfant sur la paille endormi,
C'est l'amour infini!
C'est l'amour infini!

Russian

Тихая ночь, дивная ночь!
Дремлет все, лишь не спит
В благоговенье святая чета;
Чудным Младенцем полны их сердца,
Радость в душе их горит.
Радость в душе их горит.

Romanian

Noapte de vis, Timp prea sfânt,
Toate dorm pe pământ.
Doar doua inimi veghează,
Pruncul dulce visează
Într-un leagăn de cânt.

NÁVŠTĚVA U NANUQUA

AKTIVITY K TÉMATU

Věková skupina / skupinová / individuální aktivita: předškoláci; skupinová aktivita, individuální tvorba;
Ize rozdělit do více kratších aktivit či námět na projektový den

Cíl aktivity:

- orientace v prostoru - práce s mapou, 3D stavba z kostek
- jemná motorika – vystřihování, trhání, „žmoulání kuliček“, dokreslování,
- sluchová percepce, sluchová paměť - nová písnička, zpěv písničky
- spolupráce ve skupině, ve dvojicích – případně individuální práce
- poznávání tradic – porovnávání existence v našich zeměpisných podmínkách a za polárním kruhem

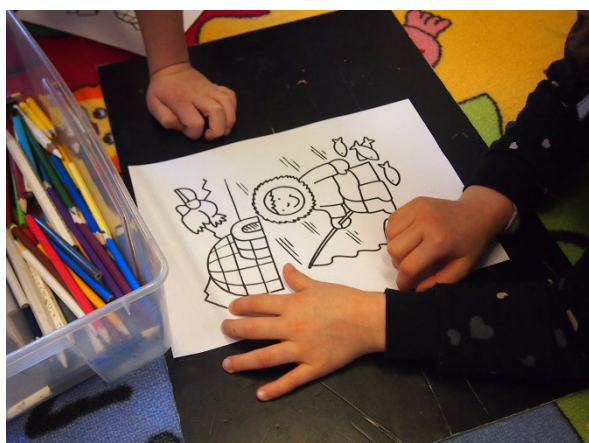

Materiál:

- didaktický materiál- obrázky, interaktivní tabule, fotografie, glóbus, puzzle mapa ...
- výtvarné potřeby – papírový talíř, bílý kelímek, černá bambule (černá fixa), bílý krepový papír, nůžky, lepidlo
- promítací technika, šátky případně jiné cvičební pomůcky
- tematické omalovánky
- kostky cukru, černá / tmavě-modrá podložka
- sluchová percepce – práce s písničkou, hledání v textu písňe
 - http://www.nohavica.cz/cz/tvorba/texty/gronska_pisnicka.htm
 - <https://www.youtube.com/watch?v=uAWIHq4BNnw>

Popis aktivity:

- Vypravili jsme se s panem Bambínem na návštěvu za našimi kamarády za polární kruh, kde je velká zima. Národu žijícímu v této oblasti říkáme Inuité. Naším průvodcem se stal malý kamarád, který se jmenuje Nanuq.
- Ukázal nám na mapě, kde polární oblast je, čím se živí a jak vypadal tradiční domek většiny obyvatel. Ovšem dnes žijí ve městě a nenosí oděvy z kožešin, ale outdoorové termoprádlo, stejné, které známe z našich obchodů.



- Naučili jsme se písničku Grónská zem od Jarka Nohavici. Společně jsme si jí zazpívali.
- Pokračovali jsme výrobou masky polárního medvěda.
- S Nanuquem jsme si vyzkoušeli jako se staví , a protože jsme neměli ledové cihly, tak jsme to zkusili z cukrových kostek. Byla to ohromná zábava.
- A kdo měl hotovo, a ještě neměl zimy dost, tak jsme si vybarvovali tematické omalovánky.

Věková skupina / skupinová / individuální aktivita: předškoláci, před-předškoláci; skupinové a individuální aktivity

Materiál:

- výtvarný materiál - ruličky od papíru, štětce, barvy, nanukové špachtle, barevné papíry, nýty
- didaktické pomůcky - mapa světa, obrazový materiál - fotografie větrných mlýnů, ...



Cíl aktivity:

- jemná motorika – vystřihování, trhání, dokreslování,
- prostorová orientace - práce s mapu, tvorba prostorového útvaru
- poznávání tradic – typická stavba pro větrnou oblast Nizozemí

Popis aktivity:

- S kamarády jsme se společně podívali na mapu. Pan Bambíno nás zavedl do Nizozemí, protože nám chtěl ukázat zajímavé stavby, kterých je v Holandsku velké množství. A sice větrné mlýny.
- Společně jsme si povídali o mlýnech, k čemu slouží. Ačkoliv dnes spousta z nich slouží jen jako vzpomínka na dávné doby jsou z nich jen muzea či obytné domy.
- Každý jsme si jeden mlýn vyrobili: pomalovali jsme si ruličku od toaletního papíru, nalepili okénka, střechu a samozřejmě lopaty, které roztáčí mlýn. Jedna skupina je udělala z nanukových špachtlí a ty se neotáčely. Jiná skupina je udělala z papíru a k domu je připevnila nýtem, tím pádem byly otáčecí.

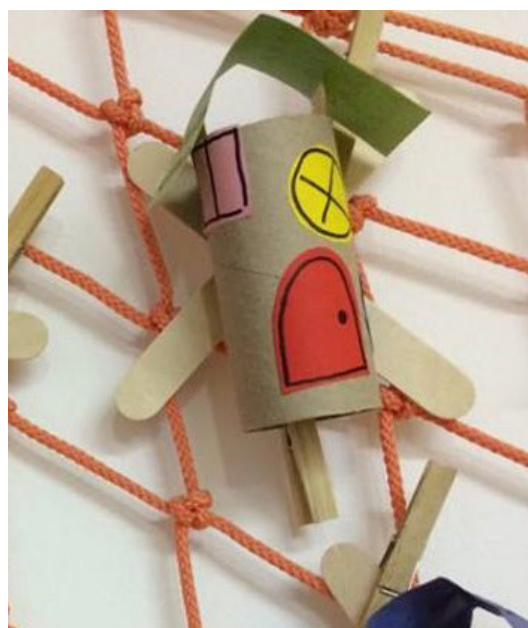

Věková skupina / skupinová / individuální aktivita: předškoláci, před-předškoláci; skupinové a individuální aktivity

Cíl aktivity:

- jemná motorika – vystřihování, trhání, dokreslování,
- prostorová orientace - skládání obrázku z dílů
- předmatematické myšlení - číselná řada
- orientace v ději a čase - práce s příběhem O třech prasátkách, který dům byl nejdříve...
- sluchová percepce - hledání v textu pohádky



Materiál:

- příběh O třech prasátkách
- obrázky z příběhu rozdělené na očíslovaných 10 dílů - vlk, prasátka, slaměný, dřevěný, cihlový dům
- lepidlo, podkladový barevný papír

Popis aktivity:

- Společně jsme si přečetli pohádku O třech prasátkách, ve které postupně přicházejí o své domečky a staví nové, vylepšené, bezpečnější.
- Pak jsme si jí zkoušeli vyprávět, jak si jí kdo zapamatoval.
- Pak jsme zkoušeli sestavit z rozstříhaných proužků ilustrace k pohádce. Náповědou nám byly číslice ve spodní části obrázku.
- Když jsme měly nalepené všechny pohádkové obrázky, tak jsme podle nich zkoušeli příběh O prasátkách vyprávět znovu.
- Pohádkové dopoledne jsme si moc užili.

DOMEČKOVÝ MOBIL

Věková skupina / skupinová / individuální aktivita: předškoláci, před-předškoláci;
skupinové a individuální aktivity

Materiál:

- výtvarný materiál - barevné papíry, pastelky, nůžky, provázek



Cíl aktivity:

- grafomotorika - kresba - výzdoba domku
- jemná motorika + prostorová orientace - skládání papíru podle předlohy do tvaru domku
- zrakové rozlišování - provlékání provázku, navlékání domečků

Popis aktivity:

S kamarády jsme si společně vyzdobily místnost tematicky k našemu tématu bydlení - složili jsme mobil z domků. Posuďte sami, že to vypadá báječně.



AUTA, KAM SE PODÍVÁŠ

Věková skupina / skupinová / individuální aktivita:
předškoláci; skupinová aktivita

Cíl aktivity:

- hrubá motorika - uvolnění velkých kloubů pro psaní
- jemná motorika - vystřihování, lepení, vybarvování
- předmatematické myšlení - geometrické tvary
- prostorová orientace - sestavování známých objektů z geometrických tvarů



Materiál:

- auto - papírové talíře, víčka z pet lahví, barvy, štětce, barevné papíry, nůžky, lepidlo
- domek - bílý papír, fotky kamarádů, barevné papíry, nůžky, lepidlo,
- město - velký bílý papír (flipchart, balící papír), plastová autíčka, talíř s barvou - tak, aby se do něj vešlo autíčko

Popis aktivity:

- Začali jsme povídáním o městě, ve kterém bydlíme. Porovnávali jsme města, která jsme navštívili a shodli jsme se na tom, že velká města mají společnou spoustu aut. Rozhodli jsme se vyrobit si svoje město, každý svůj dům a své vlastní auto.
- Každý z nás si vyrobil domek z papíru, nalepil okna z barevných papírů. Také jsme si dovnitř nalepili fotky, s kým chceme bydlet.
- Pak jsme se pustili do výroby aut. Z poloviny papírového talíře jsme si každý vyrobil auto podle svých představ s kolečky z víček z pet lahví.
- Zbývalo se ve svých autech projet po městě. Každý jsme si vzali jedno plastové autíčko, projeli barvou a začali kroužit po velkém balícím papíře. Byla to velká zábava. Pak jsme na silnici nalepili autíčka a naše domy a velký městský plán byl hotov.

Cíl aktivity:

- grafomotorika - malba - výzdoba domku
- prostorová orientace - sestavování 3D modelu města, umísťování objektů města do modelu, procvičování pojmů orientace - vpravo/vlevo, vpředu/vzadu, vedle ...
- hrubá motorika - uvolňovací cvičení - projíždění modelem města autíčky (balonky, koníky...)
- znalosti - povolání ve městě, jaké budovy náleží, jakému povolání ...

Věková skupina / skupinová / individuální aktivita:
předškoláci; skupinová aktivita



Materiál:

- výtvarný materiál - barevné papíry, vodovky / tempery, štětce, krabice různých velikostí, tvarů, nůžky, velký karton, jako podklad města



Popis aktivity:

- Různé skupiny pojali jsou stavbu města různě:
 - Jedna skupina postavila město z krabic o různých produktech.
 - Další skupina pracovala s modely domů, které tvořila z papíru
 - Jiná skupina měla model města vytvořený Velkým Bambíňákem a při práci se zaměřili na chod města, povolání ve městě a rozšíření slovní zásoby prostorové pojmy a zobecňování znalostí - co ke komu patří, kde se berou ...
- Hodně zábavy s městy různých tvarů a velikostí :-)



VÁNOČNÍ WORKSHOP

Věková skupina / skupinová / individuální aktivita:
předškoláci; skupinová aktivita

Materiál:

- kartičky s emocemi
- vánoční elf - papírový talíř, barvy, barevný papír, lepidlo, nůžky
- vánoční přání - barevný papír, nůžky, lepidlo)
- vánoční sob - zdravotnické špachtle, papír, nůžky, lepidlo, barvy
- vánoční strom - novinový papír, tavná pistole, provaz na zavěšení, zelená tempera
- ingredience na pečení oblíbeného cukroví



Cíl aktivity:

- setkání s rodiči
- spolupráce rodič dítě
- jemná motorika - lepení, vystřihování, modelování z novinového papíru
- emoční inteligence - rozpoznávání emocí
- navození předvánoční atmosféry



Popis aktivity:

- V průběhu týdne jsme se zaměřili s kamarády na přípravu vánočního workshopu. Společně jsme vyrobili obrovský vánoční strom z novinového papíru - stačilo jen dobře mačkat, slepit pomačkaný papír k sobě a pak strom „opatlat“ zelenou barvou. Také jsme společně pekli dobroty pro rodiče.
- Když konečně nadešel den workshopu, tak jsme se sešli s rodiči v před vánoční čas, abychom si užili vánoční atmosféru a něco hezkého si vyrobili. Ochutnali jsme dobroty, které jsme připravili a také jsme se na památku vyfotili v našem foto koutku.

Stanoviště

- vánoční elf
- vánoční přání
- vánoční sob
- vánoční hra – papírové kartičky s vánočními motivy emocí, které děti přiřazují k sobě
- foto koutek



VÁNOCE V EVROPĚ

Věková skupina / skupinová / individuální aktivita:
všechny věkové skupiny; skupinová a individuální aktivity



Cíl aktivity:

- poznat vánoční tradice v jiných zemích
- jemná motorika - vystřihování, lepení, kreslení
- užít si zábavu

Materiál:

- didaktický materiál - kdo nosí dárky v jiných zemích
- šablony vánočních postav - základem všech byl papírový talíř



Popis:

- S kamarády jsme prozkoumali státy, ze kterých naši kamarádi pochází a provnávali jsme, kdo komu a kdy nosí dárky. Nejčastěji to byl Santa Claus, ale i stará čarodějnice.
- Spoustu legrace jsme si užili ve fotokoutku s vánočními maskami.



AKTIVITY K TÉMATU

SVĚT TROMBÓNU

Věková skupina / skupinová / individuální aktivita: předškoláci; skupinová aktivita

Cíle aktivity:

- Sluchové rozlišování - hlasitost tónu, hloubka/výška tónu, napodobování známých zvuků - rozlišování
- znalosti - barvy, materiály, názvy hudebních nástrojů
- jemná motorika - vystřihování, vybarvování, lepení, skládání papíru



Materiál:

- šablona trombonu
- pastelky
- nůžky
- lepidlo

Do Bambína přišel zahrát trombonista.

- Seznámili jsme se s nástrojem. Popovídali si o barvě, materiálu a vyzkoušeli si poslechnout pár tónů silně/potichu.
- Ukazovali jsme rukama, zda-li hraje potichu, či silně (oddalování / přibližování rukou), ukazování výšky tónu (rukou nahoru a dolů).
- Mohli jsme si trombon potěžkat a šoupat snížcem.
- Pan trombonista nám ukázal, že trombon může troubit jako slon a s pomocí dusítka kuňkat jako žabka
- Představovali jsme si, jaké zvíře a jaký dopravní prostředek může trombon napodobit (důraz na představivost).
- Děti posouvaly snížcem a trombonista foukal – ukázání, že čím dále snížec (delší trombon), tím hlubší tón.
- Ptaly jsme se, jak mění trombonista tóny, jak je trombon velký a jak nejdéle vydrží foukat (děti počítaly čas).
- Vyrobili jsme si papírový trombon. Střední část byla skládací – imitace práce snížce. Dekorace – vybarvení pastelkami, polepení barevnými papírovými kolečky z děrovačky. Dobrovolné vystřihování.
- Pro zopakování hudebních nástrojů, které jsme už v Bambínu potkali jsme měli připravené pracovní listy.

SVĚT TROMBÓNU - WORKSHEETS

POZNÁŠ HUDEBNÍ NÁSTROJE, KTERÉ JSME POTKALI V BAMBÍNU?

- ČERVENĚ OZNAČ TROMBON
- ŽLUTĚ SAXOFON
- ZELENĚ KLARINET



VÍŠ, JAK SE JMENUJÍ TY DALŠÍ?



- 1 - LESNÍ ROH
- 2 - TROMBÓN = POZOUN
- 3 - KŘÍDLOVKA
- 4 - SAXOFON
- 5 - TUBA
- 6 - BASKŘÍDLOVKA = EUFONIUM
- 7 - KLARINET

PODLE ČÍSEL DOPLŇ CELÝ NÁSTROJ.

SVĚT TROMBÓNU - WORKSHEETS

VÍŠ JAK SE JSMENUJE?

BAREVNOU PASTELKOU ZKUS POMOCÍ ŠÍPEK
VYZNAČIT, KUDY PROUDÍ VZDUCH NÁSTROJEM

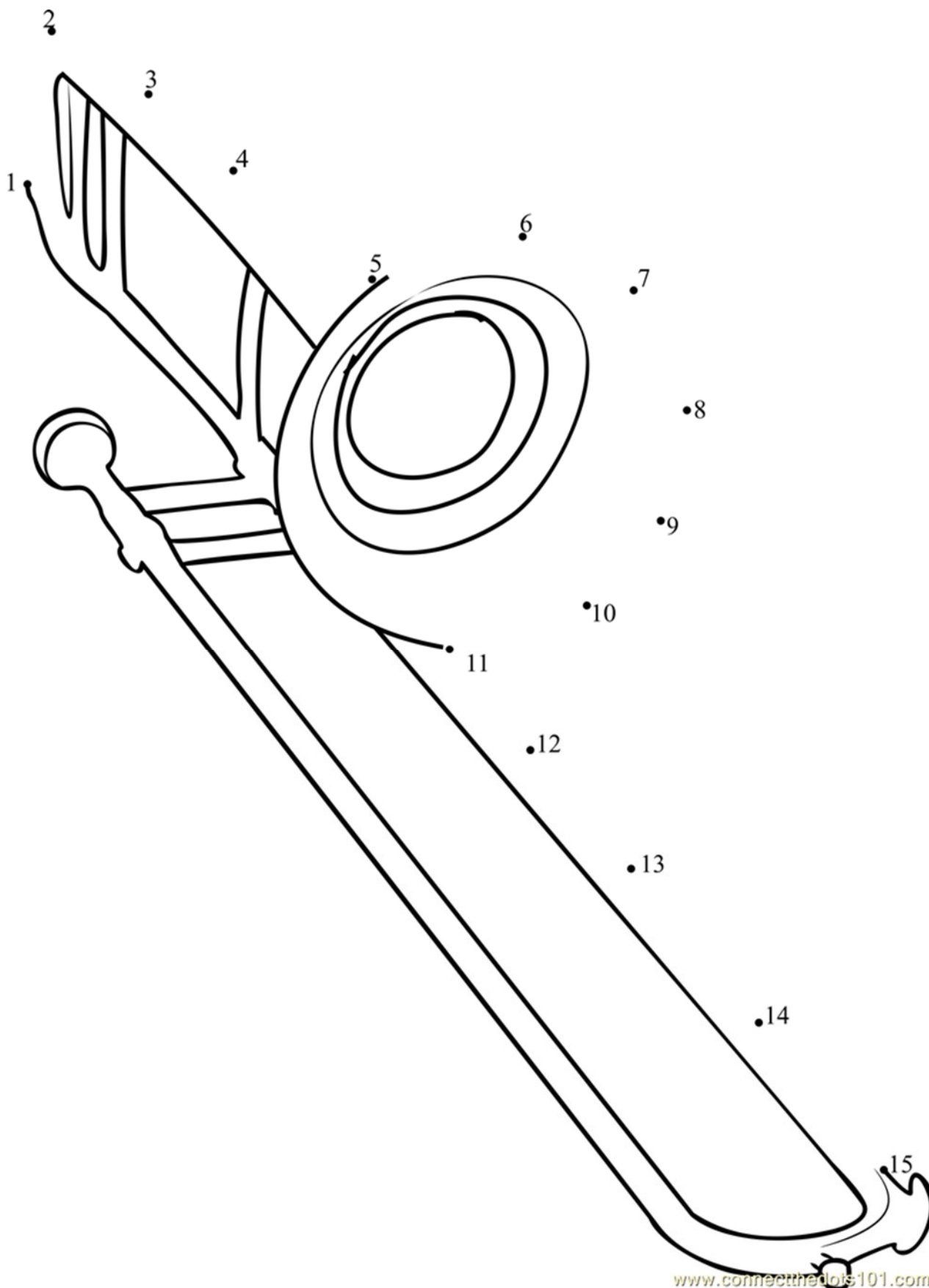

WORKSHEETS K TÉMATU

Pro osmou oblast „Bambíno jde na návštěvu“ vzniklo 5 pracovních listů v českém a anglickém jazyce. Pracovní listy nás tentokrát zavedly do světa bydlení v různých částech světa, ale také jsme nezapomněli na adventní čas a připomněli si, co jsme se naučili o rozmanitých vánočních tradicích při našem loňském bádání. Pojďme si postupně ukázat, co si pro nás velcí kamarádi připravili.

WORKSHEETS:

Pracovní listy jsou svou obtížností především určeny pro předškolní věk dětí. Mladší děti je zvládají s mírnými obtížemi, a proto je vhodné je zařadit do ranního povídání či k tomu použít na pomoc další didaktický materiál. Pro všechny věkové kategorie je dobré pracovní listy používat jako doplňkový prostředek pro úvod nebo pro zopakování aktivity na dané téma.

KAŽDÝ DŮM JINÝ - pracovní list rozvíjí předmatematické myšlení. Porovnává velikosti, počty oken, počet použitých barev. Evokuje námět pro rozvoj prostorové orientace a rozšiřování slovní zásoby z oblasti pojmů umístění v prostoru (před, nad, za, vedle, uvnitř, venku ...)

JAK BYDLÍM - Pracovní list rozšiřuje slovní zásobu z oblasti vybavení domácnosti. Třídí a kategorizuje domácí vybavení podle použití v různých místnostech. Děti si při jeho zpracování mohou uvědomit, co mají doma a jak daný předmět využívají, k čemu slouží. Vlastní kreativitu děti uplatní při tvorbě modelu vlastního pokoje/domu/bytu - mohou využít obrázky z pracovního listu, případně vytvořit koláž z katalogů/časopisů s domácími potřebami. Diskuze s kamarády a porovnávání jejich výtvorů vede k respektu jiného názoru a mohou tím vidět svět očima svých kamarádů.

STAVBY SVĚTA - Pracovní list porovnává čtyři nejznámější stavby světa. Děti mají zařadit stavby dle jejich geografického umístění. Pracovní list otevírá téma funkčnosti staveb a lidských sídel obecně, orientaci na mapě, případně předmatematické myšlení - pojmy geometrických tvarů, apod.

JAK SE BYDLÍ VE SVĚTĚ - Pracovní list porovnává různá obydlí v souvislosti s geografickou polohou jejich obyvatel. Dále rozvíjí fantazii, děti si představují výhody a nevýhody jednotlivých typů obydlí. Pracovní list může evokovat stavbu vysněného obydlí a diskuzi o vlastním ideálním pokoji či vybavení. (Inspirací může být například kniha D.O.M.E.K, A. Mizielska, D. Mizielsky, nakladatelství Jana Kostecká, 2014, ISBN 9788026056577)

VÁNOČNÍ TRADICE - Protože je toto téma zařazeno do období Vánoc, poslední pracovní list se samozřejmě zabývá vánočními tradicemi v celém světě. V loňském roce jsme se dověděli, kdo nosí kamarádům dárky jinde ve světě a tento pracovní list je připomíná spolu s doprovodnými tradičními prvky, které se v dané zemi vyskytují.

KAŽDÝ DŮM JINÝ

1. Který dům má nejvíc oken? Kolik?
2. Který dům je vyšší? A který nejnižší? Který je nejbarevnější?
3. Co vidíš před domy? Je to i před tvým domem? A co všechno vidíš, když se koukneš z okna?



JAK BYDLÍM

1. Umíš pojmenovat všechny věci na obrázku?

2. Které z věcí máte doma a kde?

3. Vez mi si čistý papír a nakresli si dům. Můžeš si ho vybavit předměty na obrázcích.

4. Porovnej svůj dům s kamarády





STAVBY SVĚTA

1. Poznáváš známé stavby na obrázcích? Zkus je pojmenovat.
2. Víš kde kterou stavbu najdeš? Spoj je s vlajkou krajiny kde se nacházejí.
3. Víš na co která slouží? Proč byly postaveny? Promluv si o tom s kamarády.

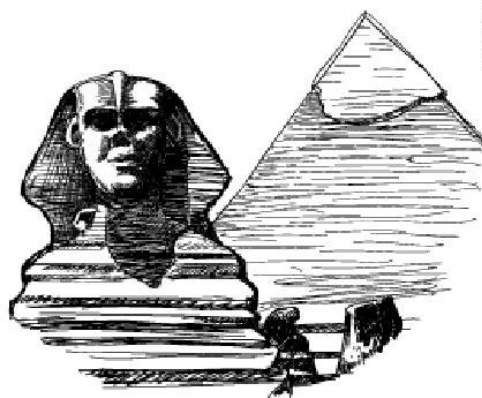
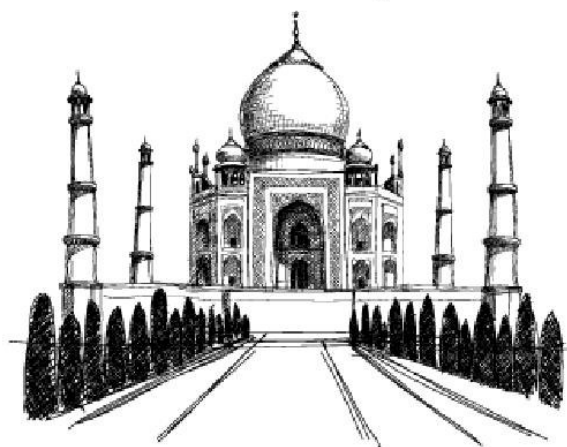

JAK SE BYDLÍ VE SVĚTĚ

1. Většina lidí bydlí v domě nebo bytě. V každé zemi ale najdeš i zvláštní typy obydlí. Zkus spojit obydlí se správným člověkem.
2. Ve kterém obydlí na obrázku by jsi chtěl/a bydlet ty a proč?
3. Zkusíš si tipnout, ve které zemi by jsi dané obydlí našel?

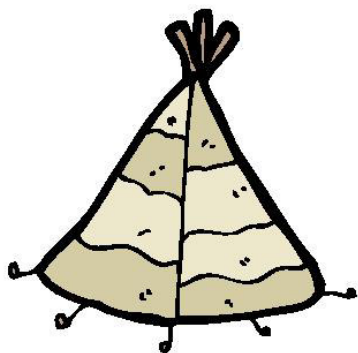

Native American



Eskimo
Alaska



VÁNOČNÍ TRADICE

1. Každá země i rodina má své vánoční tradice. Umiš podle obrázku některou popsat?
2. Jaké vánoční tradice dodržujete doma? Řekni to svým kamarádům. Kolik z nich to dělá také?
3. Zkus vymyslet, jakou tradici by mohli symbolizovat další obrázky. Líbila by se ti nějaká?





Předškoláci připravili pro naši adoptovanou Kolonkan vánoční fotku s obrázky, které jsme jí odeslali společně s dopisem.



AKCE K TÉMATU

DOX

S předškoláky jsme se vydali do galerie moderního umění, kde jsme si užili pořad o tom, jak se z továrny stala galerie. Při tom jsme si postavili svou vlastní továrnu.



NEHCI KAZY

Kdo bych chtěl kazy? Asi se nenajde nikdo, kdo by kladně odpověděl. Pravidelně nás navštěvují velcí kamarádi, kteří studují na zubaře a vždycky pro nás mají připravené zajímavé aktivity, abychom věděli, co máme v puse, jak se o zuby starat.



NOVÁ PLYŠOVÁ MAPA SVĚTA

Jedna z našich Velkých Bambíňáček se pustila do realizace skvělého nápadu - ušila nám mapu světa s kamarády, kteří pochází z různých koutů světa a samozřejmě nezapomněla na našeho průvodce pana Bambína. To se to objevuje, když máte plyšovou mapu a plyšové kamarády. Inspirována byla knihou: Children around the world, Donata Montanari

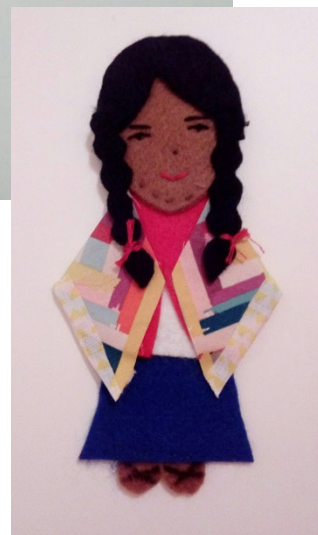

AKCE K TÉMATU



PEKLO V BAMBÍNU

Tradičně začátkem prosince navštěvuje naše bambíní kamarády Mikuláš a Anděl. Kamarádi se „vyzbrojí“ svými kostýmy dle vlastních preferencí, připraví si říkanky, písničky atd. Celý den si užíváme spousty aktivit s čertovskou tematikou, až se konečně dočkáme příchodu tolik vyhlíženého Mikuláše a Anděla.



ZDOBENÍ STROMEČKU

K titulu není co dodat. Každý rok máme v Bambínu unikátní živý vánoční strom, který kamarádi slavnostně ozdobí, aby přilákal všechny vánoční bytosti, které nosí dárky.



BAMBÍNO V KOSTELE

Vánoční čas vybízí k pozastavení a připomenutí si příběhu malého Ježíška, který se v tuto dobu narodil. Proto jsme vyrazili do kostela, abychom nasáli adventní atmosféru.



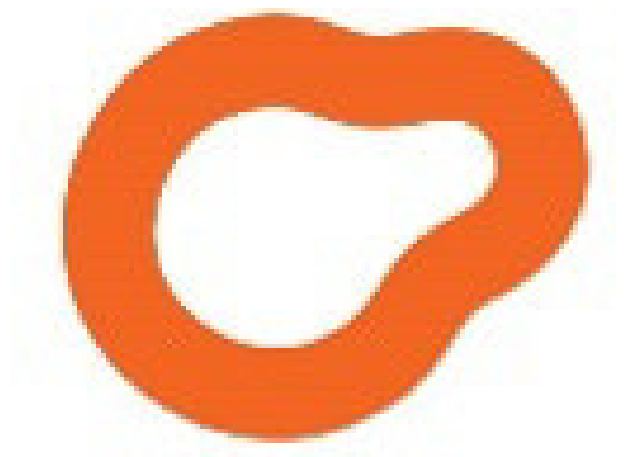

www.skolkabambino.cz

facebook.com/skolkabambino

Jedinečné mezinárodní školky a jesle v **Dejvicích** a na **Vinohradech**.